

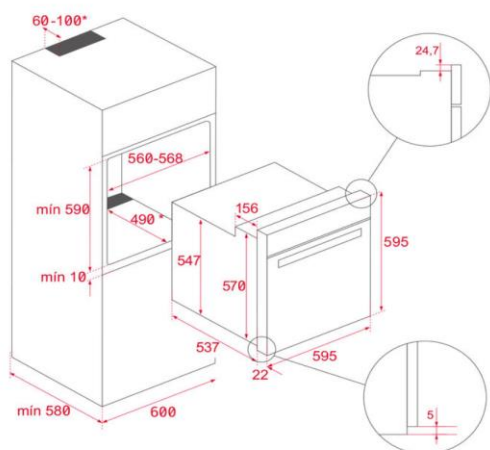

Características gerais

- Sistema de limpeza DualClean: Auto limpeza pirolítica (3 níveis) + Teka Hydroclean® PRO automático
- Painel Touch Control com comandos pulsantes
- Multifunções SurroundTemp - 8 funções
- Sistema de 1 guia telescópica Plus Extension (Easy Slide)
- 5 alturas de cozinhado
- Bloqueio de segurança para crianças
- Porta com vidro triplo
- Aquecimento rápido
- Cavity interior esmaltada
- Ventilação dinâmica
- Bandejas profunda esmaltada e grelha reforçada (com retenção de segurança)

Desenho técnico



| Cor | Código | EAN |
|------|-----------|---------------|
| Inox | 111020035 | 8434778013177 |

Dados técnicos

- | | |
|-----------------------------------|--------------|
| • Capacidade bruta / líquida | 71/70 litros |
| • Classificação energética | A+ |
| • Potência máxima total | 3.552 W |
| • Resistência superior + inferior | 2.450 W |
| • Resistência turbo | - |
| • Motor turbo | 25 W |