

# Conforama

## TOBY

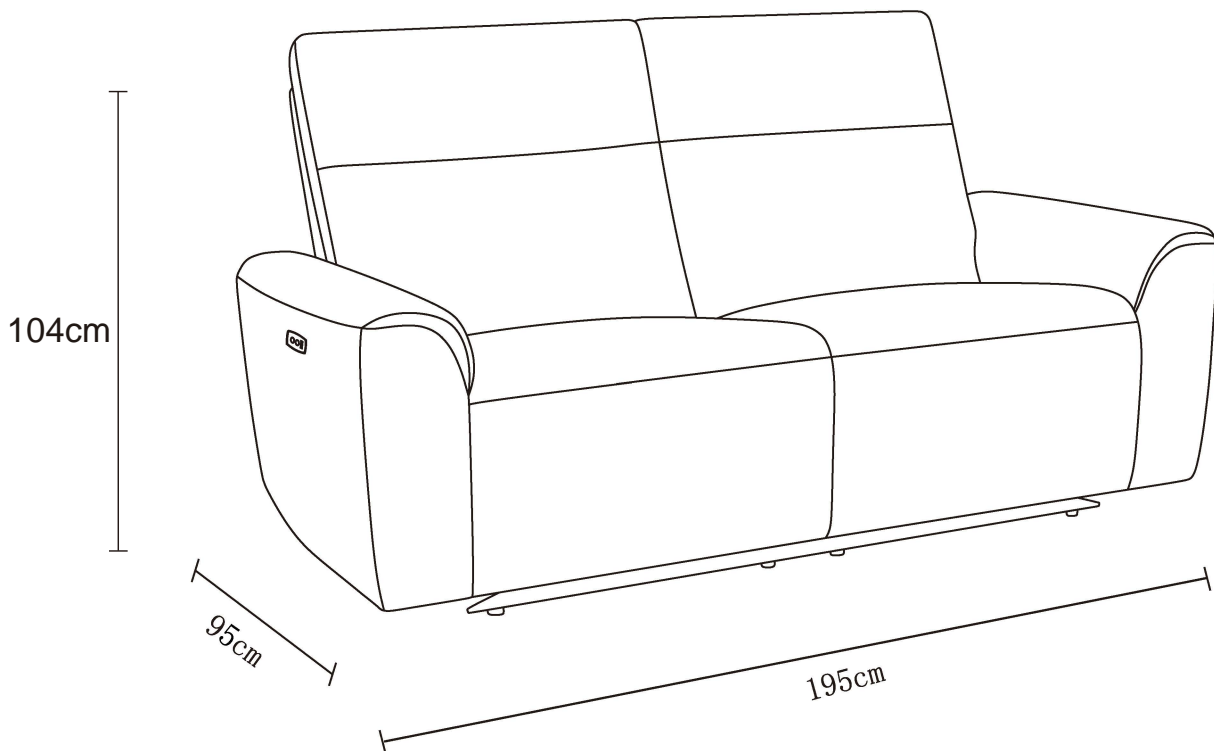

CONFORAMA CODE(S)	124865
-------------------	--------

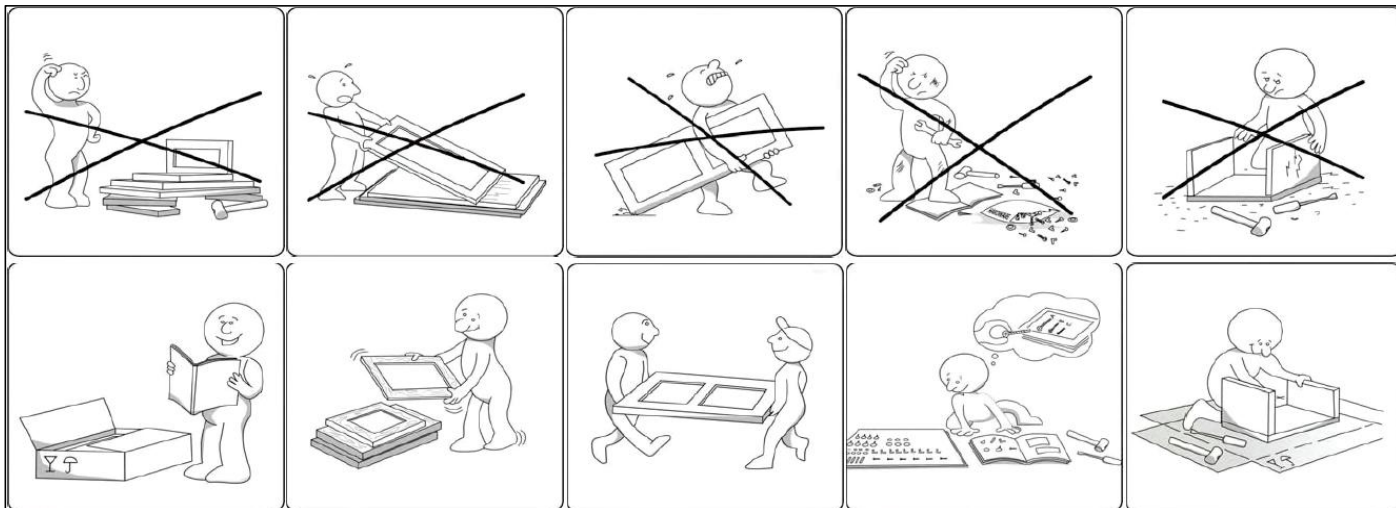

ES

## INFORMACION DE SEGURIDAD

**IMPORTANTE LEA ATENTAMENTE Y CONSÉRVELO PARA FUTURAS CONSULTAS**

1:Este mueble está concebido para acampada.

2:Se requiere montaje.

Compruebe que dispone de toda la tornillería y de todas las piezas antes de comenzar el montaje.

No monte ni utilice el mueble si hubiera piezas rotas o dañadas o si faltaran piezas, y emplee únicamente piezas aprobadas por el fabricante.

Utilice únicamente las herramientas suministradas o recomendadas.

Apretete firmemente las fijaciones empleando las herramientas suministradas o recomendadas.

El montaje, el apuntalamiento o la manipulación incorrectos podrían conducir al debilitamiento del ensamblado o de las piezas.

Mantenga a los niños alejados durante el montaje. El producto contiene piezas pequeñas que podrían ingerirse.

Todas las uniones deberán apretarse adecuadamente y verificarse periódicamente, volviéndolas a apretar si fuera necesario.

No desplace un mueble que esté cargado.

3:¡ADVERTENCIA! No utilice este asiento para personas con discapacidad física y que necesiten una posición sentada continuada y frecuente.

¡ADVERTENCIA! Este producto deberá utilizarse en un entorno de ocio o relajación. Este producto no cumple con las normas en vigor para material médico.

4:Para uso en interiores únicamente.

El mueble no deberá exponerse a goteos o salpicaduras. No coloque objetos con líquidos, como pueden ser jarrones, encima del mueble.

No coloque fuentes de llamas abiertas, tales como velas encendidas, sobre el mueble.

5:Antes de manipular el asiento, asegúrese de que no haya objetos/animales debajo del mismo.

6:Este aparato podrá ser utilizado por niños a partir de los 8 años y por personas con discapacidades físicas, sensoriales o mentales, o que no cuenten con la experiencia y los conocimientos necesarios, siempre que estén supervisados o hayan sido instruidos sobre el uso seguro del aparato y entiendan los peligros que conlleva. Los niños no deberán jugar con el aparato. Las tareas de limpieza y mantenimiento por parte del usuario no podrán ser realizadas por niños sin supervisión.

7:Este aparato solo deberá utilizarse con la fuente de alimentación suministrada con el mismo.

Corte la alimentación eléctrica durante el mantenimiento y la limpieza.

8:Si el cable flexible externo de este transformador estuviera dañado, deberá ser sustituido por el fabricante, su agente de servicio técnico o una persona debidamente cualificada para evitar situaciones de peligro.

9:El enchufe deberá permanecer accesible en todo momento.

10:Compruebe frecuentemente el aparato para detectar cualquier desgaste o daño. Si existieran estos signos o no se hubiera utilizado correctamente el aparato o este no funcionara, póngase en contacto con el proveedor para obtener información adicional.

11:No permita que los niños jueguen con mandos fijos.

Mantenga los mandos a distancia fuera del alcance de los niños.

Cuando accione un interruptor que inicie y mantenga el movimiento del mueble o finalice el movimiento del mueble o provoque un cambio de dirección del movimiento del mueble, asegúrese de que otras personas se mantienen alejadas.

Asegúrese de colocar los muebles en una zona que evite crear riesgos de atrapamiento con otros muebles.

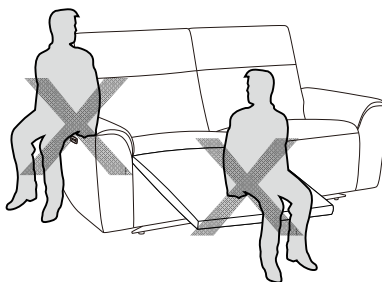

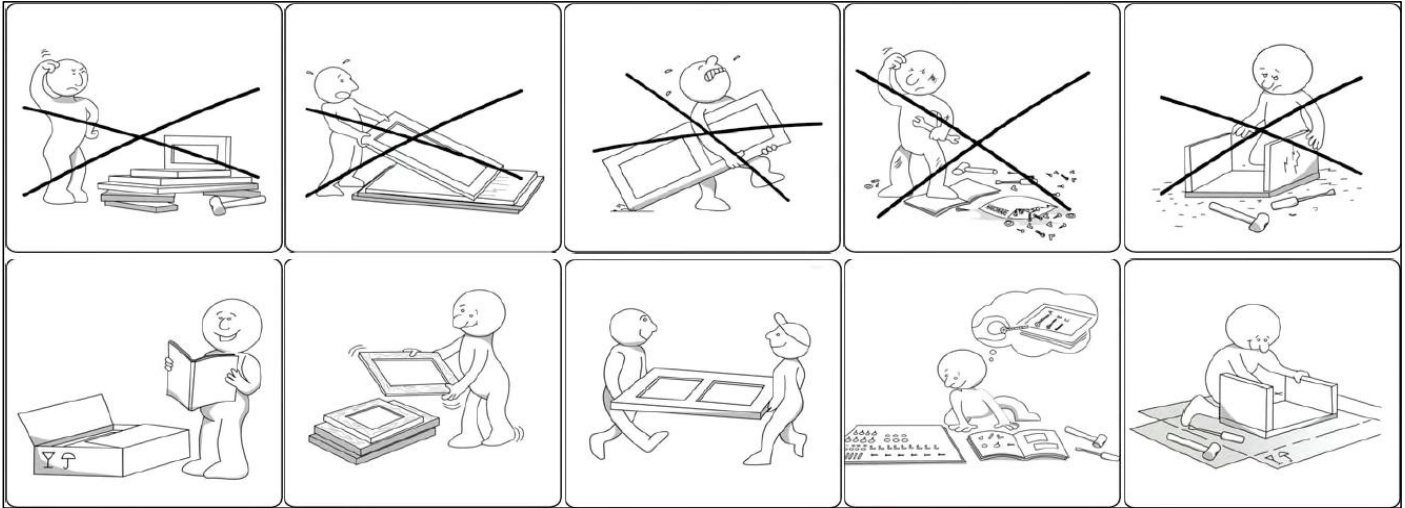

PT

## INFORMACAO DE SEGURANCA

### IMPORTANTE! LER ATENTAMENTE E GUARDAR PARA REFERÊNCIA FUTURA

- 1:Este mobiliário é para ser usado no campismo.
  - 2:Mobiliário a ser montado pelo utilizador.
- Certifique-se de que possui todas as ferragens e peças em bom estado antes de iniciar a montagem.  
 Não monte nem use o mobiliário se tiver peças partidas, danificadas ou em falta, e use apenas peças aprovadas pelo fabricante.  
 Use apenas ferramentas fornecidas ou recomendadas.  
 Aperte bem os fixadores usando as ferramentas fornecidas ou recomendadas.  
 Uma montagem, suporte ou manuseamento incorretos pode dar origem a um enfraquecimento da montagem e/ou das peças.  
 Mantenha as crianças pequenas afastadas durante a montagem. O produto contém peças pequenas suscetíveis de serem engolidas.  
 Todas as juntas deverão ser devidamente apertadas e verificadas regularmente, e apertadas novamente, se necessário.  
 Não mova o mobiliário com carga.
  - 3:AVISO! Este assento não deverá ser usado por pessoas que sofram de deficiências físicas e que precisem de uma posição sentada contínua e frequente.

AVISO! Este produto deverá ser usado para lazer e relaxamento. Este produto não se encontra em conformidade com as normas em vigor para material médico.  
 Apenas para uso no interior.
  - 4:O mobiliário não deve ser exposto a pingos nem a salpicos. Não coloque objetos com líquidos, como vasos, em cima do mobiliário.  
 Não coloque fontes de chamas sem proteção, como velas acesas, em cima do mobiliário.
  - 5:Antes de manusear o seu assento, certifique-se de que não há objetos nem animais por baixo.
  - 6:Este aparelho pode ser usado por crianças com mais de 8 anos de idade e pessoas com capacidades físicas, sensoriais ou mentais reduzidas, ou falta de experiência e conhecimentos, se forem supervisionadas e ensinadas quanto à utilização do aparelho de um modo seguro, e compreenderemos perigos envolvidos. As crianças não deverão brincar com o aparelho. A limpeza e manutenção não deverão ser feitas por crianças sem supervisão.
  - 7:Este aparato solo deberá utilizarse con la fuente de alimentación suministrada con el mismo.  
 Corte la alimentación eléctrica durante el mantenimiento y la limpieza.
  - 8:Se o fio flexível externo ou fio da alimentação deste transformador ficar danificado, deverá ser substituído pelo fabricante, o seu agente de reparação ou uma pessoa igualmente qualificada, de modo a evitar quaisquer perigos.
  - 9:A ficha deverá permanecer pronta a ser utilizada.
  - 10:Verifique frequentemente se existem sinais de desgaste ou danos no aparelho. Se encontrar estes sinais, ou se o aparelho não for usado corretamente ou não funcionar, contacte o fornecedor para obter mais informações.
  - 11:Não permita que crianças brinquem com os controlos fixos. Mantenha os controlos remotos afastados das crianças.

Quando utilizar um botão que inicie e mantenha o movimento do produto, ou que termine o movimento do produto e cause uma alteração na direção do movimento do produto, certifique-se de que outras pessoas são mantidas afastadas.  
 Certifique-se de que coloca o produto numa área que evite o perigo de entalamento com outro produto.

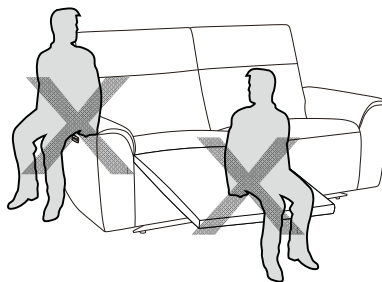

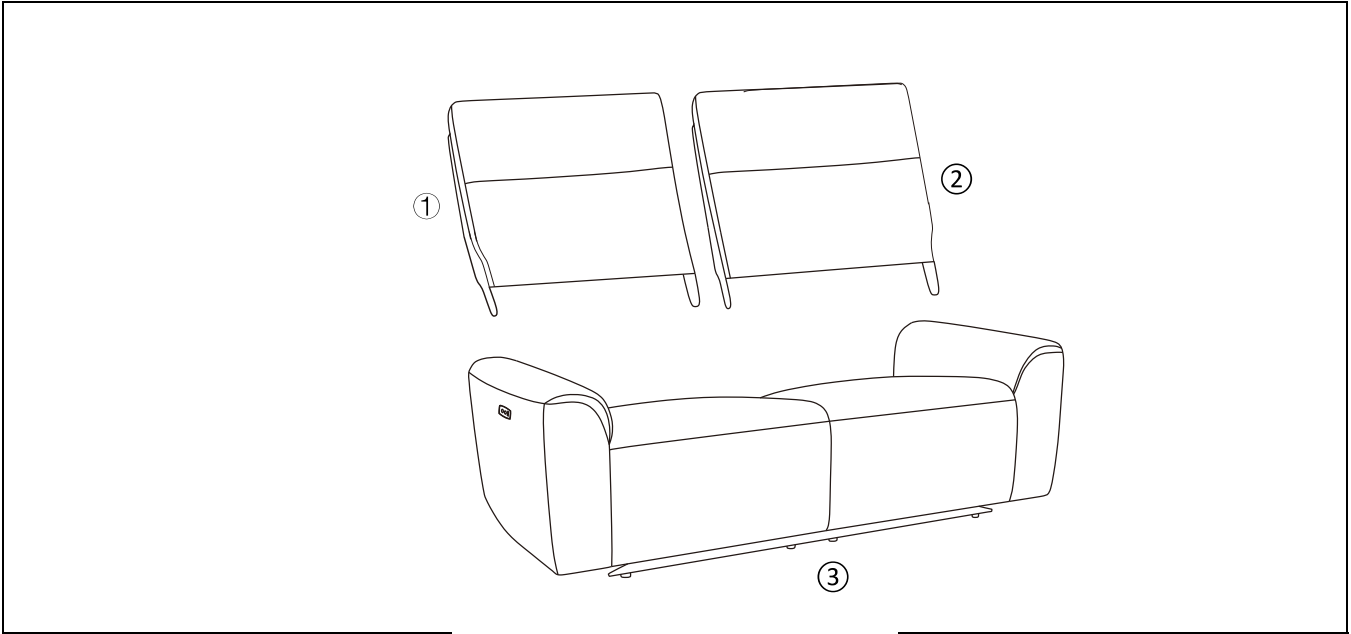

	NO INCLUIDO NÃO INCLUIDO		2		10 MIN
---	-----------------------------	---	---	---	-----------

N°	MEDIDAS DIMENSOES	CANT. QTDE	N° de C	⑤	⑩	⑮
①	75*55*20cm	x 1	1	⑥	⑪	⑯
②	75*55*20cm	x 1	1	⑦	⑫	
③	196*75*62cm	x 1	1	⑧	⑬	
④				⑨	⑭	

**Herrajes / Hardware**

A x 1	B x	C x	D x

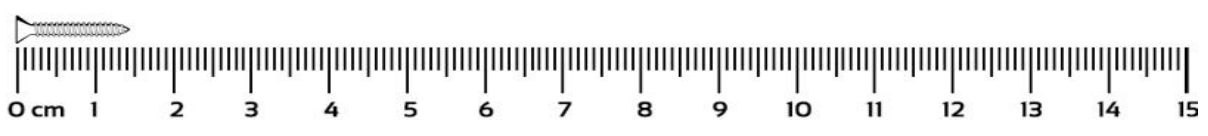

1

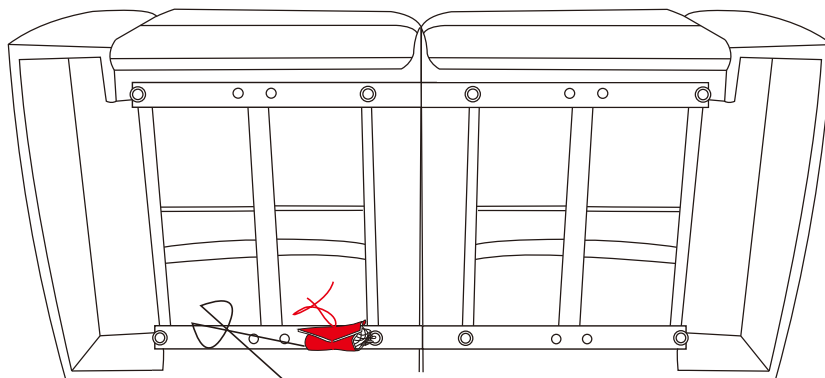

③

2

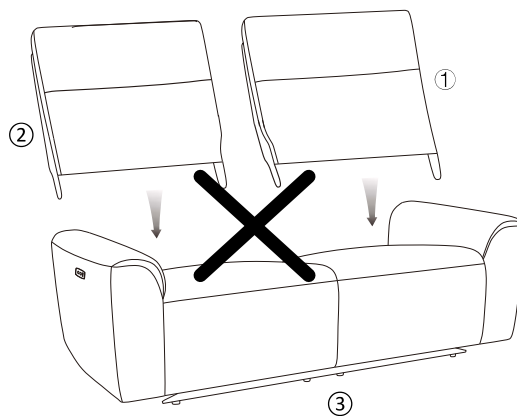
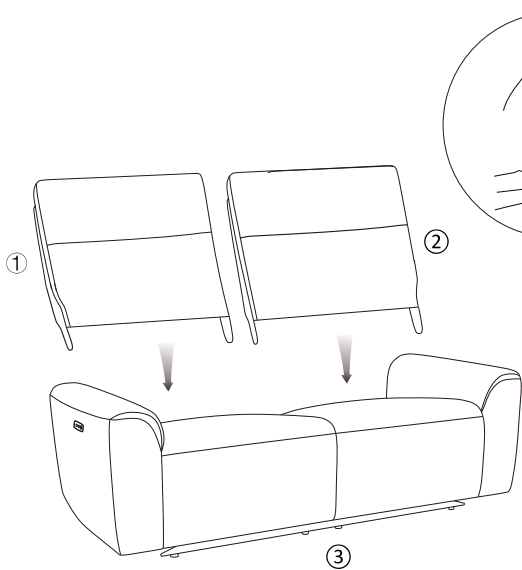

3

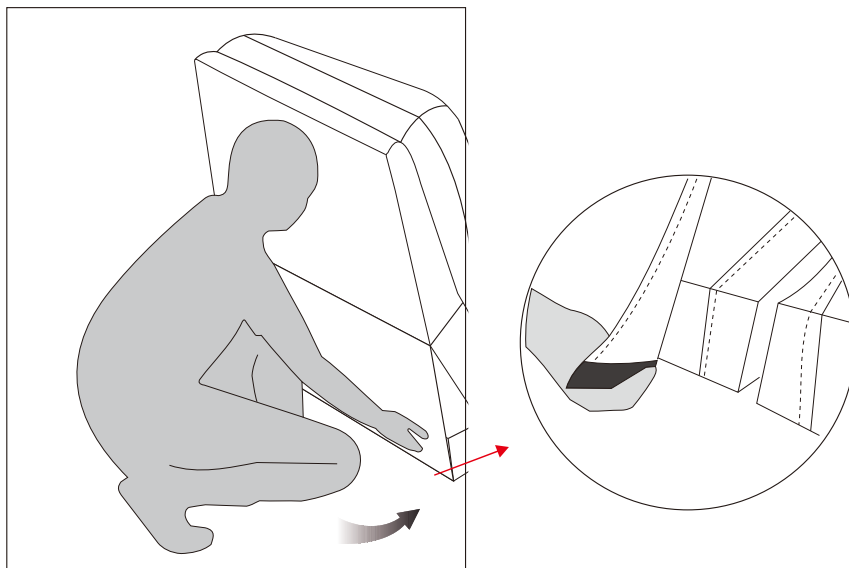

4

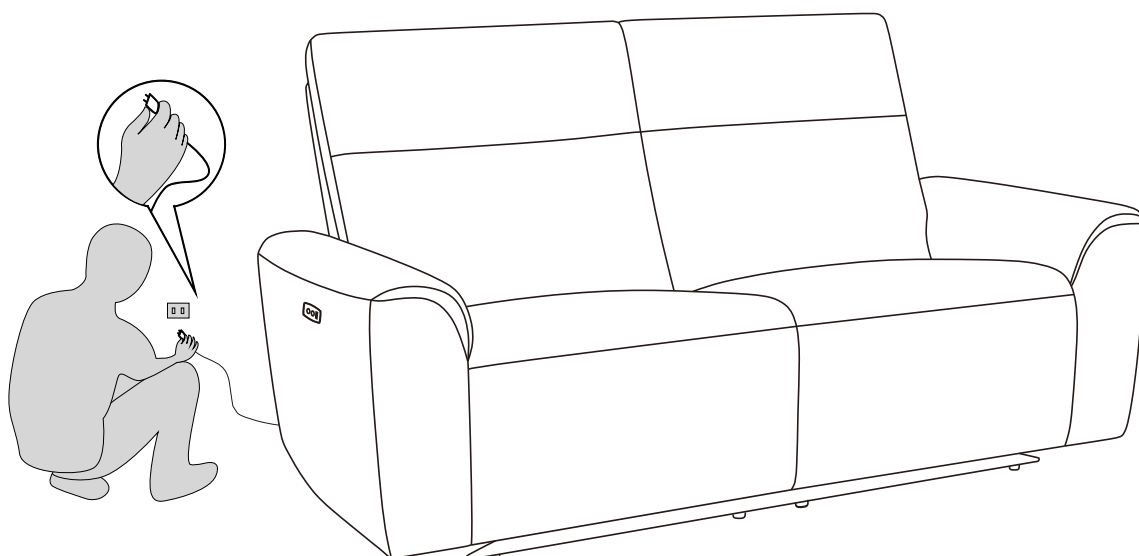

5

### Conforama

CONFORAMA ESPAÑA SA

Avda. Baix Llobregat, 1-3, Modulo A, Planta Baja,  
Parque de Negocios Mas Blau II, 08820 - El Prat de  
Llobregat, Barcelona - SPAIN

SPAIN. REAL INVEST CONFORAMA SL

Centro Comercial La Laguna, Autopista Santa Cruz  
- La Laguna - Salida Las Chumberas - 38205 - San  
Cristobal de la Laguna

TENERIFE. CONFORAMA PORTUGAL SA

Estrada Nacional, 9 Km.6.8, Cascais Shopping,  
2645-543 - Alcabideche - PORTUGAL

Product: **TOBY**

Model No: **KM.6689**

USB Output: 5V --- 2A(MAX)

Entrance: 29V --- 2A

Max: 2min ON/ 18min OFF

Rated load: 110kg/seat



MADE IN PRC

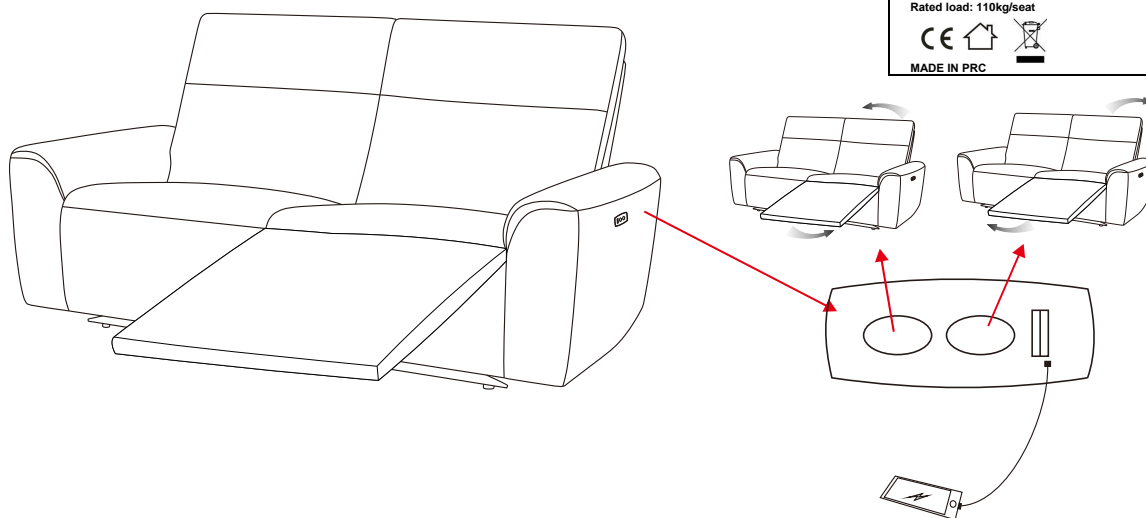

6

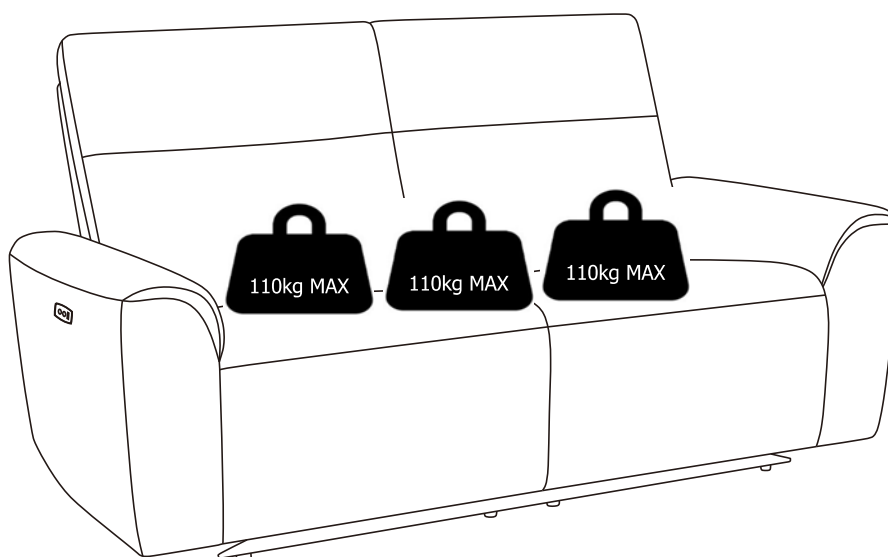

CARGA MAXIMA

7

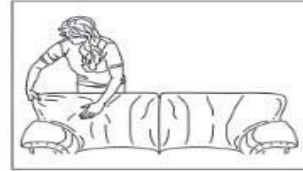
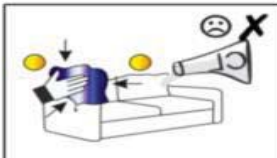
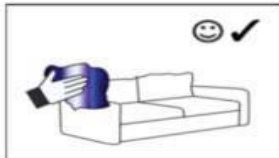
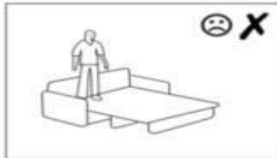
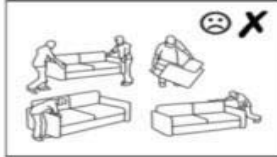
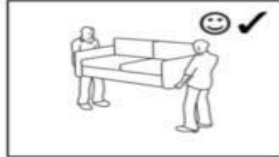

ES

<p><b>INSTRUCCIONES DE USO</b></p>	<p>1:No fuerce nunca las conexiones. Vuelva a apretar los tornillos al cabo de unos días. Conserve el folleto de instrucciones. Este contiene información para pedir repuestos.                  2:Asegúrese de no sobrepasar el peso de carga máximo para un uso seguro.                  3:Para evitar lesiones y fatiga, asegúrese de adoptar una buena postura al sentarse. Ajuste el asiento y el respaldo de la silla de oficina para lograr una buena postura. Ajuste la altura del asiento de modo que al sentarse recto los muslos formen una línea horizontal. Los pies deberán reposar planos sobre el suelo.                  4:Los asientos de relax clásicos pueden apoyarse sobre una pared. No obstante, será necesario proporcionar al menos una distancia de 0,3 m para poder desplegar el asiento correctamente.</p>
------------------------------------	---











<p><b>ALMACENAMIENTO OY MANTENIMIENTO</b></p>	<p>1:Un asiento cambiará de modo natural la forma y el aspecto a medida que el almohadillado se hunda o desplace con el tiempo. Para prolongar la forma de su producto y distribuir uniformemente el desgaste, es altamente recomendable:                  • Dar la vuelta a los cojines periódicamente, si fuera posible.                  • Alisar la superficie de los asientos inmediatamente después de un uso prolongado y mullir los cojines para restablecer su esponjosidad.                  2:La tela de su asiento tiene una tendencia natural a desarrollar pelotillas. Esto no es un defecto si:                  • Las pelotillas pueden eliminarse fácilmente o desaparecer con el tiempo.                  • Las pelotillas no afectan de forma importante a la estética de su producto. <b>- Only for fabric product.</b>                  3:Elimine cuidadosamente el polvo. Emplee un paño húmedo suave y limpio con agua jabonosa.                  No utilice productos de limpieza abrasivos ni disolventes</p>
---	--

PT

<p><b>INSTRUÇÕES DE UTILIZAÇÃO</b></p>	<p>1:Nunca force as ligações. Volte a apertar os parafusos passados alguns dias. Guarde o folheto das instruções. Este contém informação para quando precisar de pedir peças em falta.                  2:Certifique -se de que não excede o peso máximo de carga para uma utilização segura.                  3:Para evitar ferimentos e fadiga, certifique -se de que mantém uma boa postura sentado. Ajuste o assento e o encosto da cadeira de escritório para obter uma boa postura. Ajuste a altura do assento de modo a que quando se sentar direito, as coxas formem uma linha horizontal. Os pés deverão ficar planos no chão.                  4:O assento clássico de relaxamento pode ser colocado contra uma parede. No entanto, é necessário fornecer, pelo menos, 0,3 m de distância para ser capaz de instalar o seu assento corretamente.</p>
--	--

<p><b>ARMAZENAMENTO E MANUTENÇÃO</b></p>	<p>1:Un asiento cambiará de modo natural la forma y el aspecto a medida que el almohadillado se hunda o desplace con el tiempo. Para prolongar la forma de su producto y distribuir uniformemente el desgaste, es altamente recomendable:                  • Dar la vuelta a los cojines periódicamente, si fuera posible.                  • Alisar la superficie de los asientos inmediatamente después de un uso prolongado y mullir los cojines para restablecer su esponjosidad.                  2:O tecido do assento tem uma tendência natural para ganhar borbotos. Não se trata de um defeito se:                  • Os borbotos puderem ser facilmente retirados ou desvanecerem com o passar do tempo;                  • O número de borbotos não afetar significativamente a estética do seu produto. <b>- Only for fabric product.</b>                  3:Retire cuidadosamente o pó. Use um pano suave e ligeiramente embebido em água e detergente.                  Não use produtos de limpeza abrasivos nem solventes.</p>
--	--

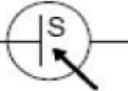
## Explicación de los símbolos - Explicação dos símbolos

Símbolos	Explicación	Explicação
	Tensión continua	Tensão contínua
	Tensión alterna	Tensão AC
	Polaridad del enchufe de CC	Polaridade da ficha DC
	Riesgo de descarga eléctrica	Risco de choque eléctrico
	Lea y comprenda el manual del operador antes de utilizar este producto	Ler e compreender o manual do operador antes de utilizar este produto
	Transformador de aislamiento de seguridad a prueba de cortocircuitos	Transformador de segurança com isolamento à prova de curto-circuito
	Sólo para uso en interiores	Apenas para utilização em interiores
	No abrir, peligro	Não abrir, perigo
	Protección aislante doble o reforzada.	Proteção com isolamento duplo ou reforçado.
	Fuente de alimentación conmutada	Unidade de alimentação eléctrica em modo de comutação
	<p>Este producto lleva el símbolo de reciclaje de residuos de aparatos eléctricos y electrónicos (RAEE). Esto significa que este producto debe ser procesado de acuerdo con la Directiva Europea 2012/19/UE para que pueda ser reciclado o eliminado para limitar su impacto en el medio ambiente.</p> <p>El usuario puede devolver el producto a una organización de reciclaje o distribuidor competente cuando adquiera un aparato eléctrico o electrónico nuevo. Para más información, póngase en contacto con las autoridades locales o regionales.</p>	<p>Este produto tem o símbolo de reciclagem para resíduos de equipamentos eléctricos e electrónicos (REEE). Isto significa que este produto deve ser processado em conformidade com a Diretiva Europeia 2012/19/UE, de modo a poder ser reciclado ou removido para limitar o seu impacto no ambiente.</p> <p>O utilizador pode devolver o produto a uma organização competente em matéria de reciclagem ou a um distribuidor quando comprar um novo aparelho eléctrico ou eletrónico. Para mais informações, contacte as autoridades locais ou regionais.</p>