

Duchas calentadas con energía solar

DOCCIASOLARE-RIOXXL-BIANCO-DOCCIASOLARE-RIOXXL-BLU

DOCCIASOLARE-RIOXXL-GRIGIO - DOCCIASOLARE-RIOXXL-NERO

DOCCIASOLARE-RIOXXL-ROSSO - DOCCIASOLARE-RIOXXL-VERDE

DOCCIASOLARE-RIOXXL-BIANCO-BLACKMATT-DOCCIASOLARE-RIOXXL-BLU-BLACKMATT

DOCCIASOLARE-RIOXXL-NERO-BLACKMATT-DOCCIASOLARE-RIOXXL-ROSSO-BLACKMATT

DOCCIASOLARE-RIOXXL-VERDE-BLACKMATT

Instrucciones de uso y mantenimiento

Gracias por comprar este producto. Mejoramos constantemente nuestros productos. Sin embargo, en el caso de que este producto tenga algún defecto, le pedimos disculpas y le rogamos que se ponga en contacto con nuestro servicio de atención al cliente.

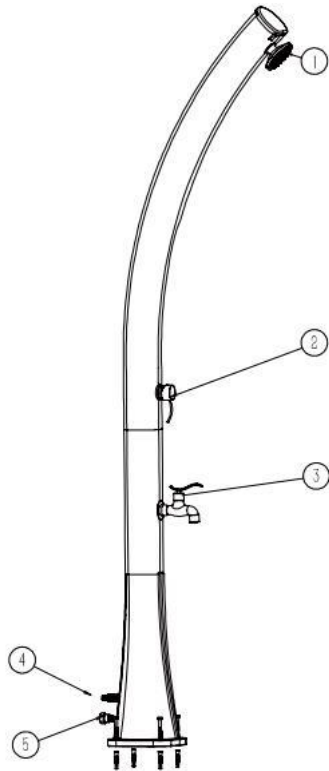
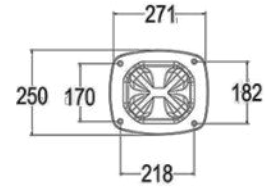
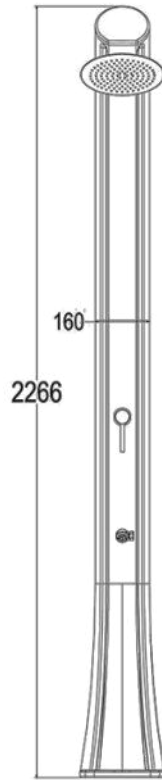
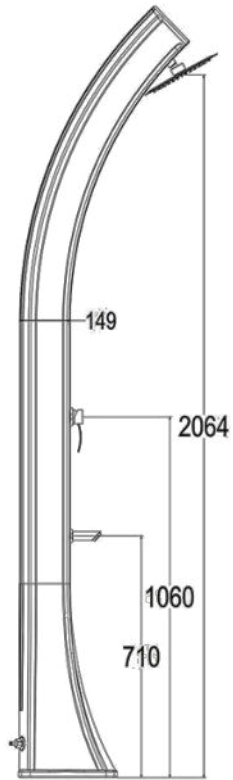

Número	
01	Diente de león
02	Mezclador frío y caliente
03	Grifo para lavar los pies
04	Entrada/grifo de agua
05	Tapón de drenaje de agua

MANUAL DE USO Y MANTENIMIENTO

Este manual es una parte integral del producto adquirido. Contiene información importante para la instalación y el uso del producto. Antes de usar el producto, lea atentamente las instrucciones, especialmente las advertencias de seguridad. El incumplimiento de las instrucciones y advertencias puede provocar lesiones personales graves y al producto. Las instrucciones proporcionadas se basan en las normas y reglamentos vigentes en la Unión Europea. Para otros países, cumpla con las disposiciones específicas pertinentes. Guarde las instrucciones en caso de necesidad futura y páselas a un tercero.

USO PREVISTO

Este modelo de ducha calentada con energía solar está recomendado para uso familiar.

Una ducha solar está diseñada para usarse solo en exteriores. Además, la ducha está equipada con un grifo lavapiés en la parte inferior que dispensa agua que se puede utilizar para regar (ojo, el agua no es potable). Utilice el producto únicamente como se describe en las instrucciones. Cualquier otro uso puede causar daños a la propiedad o incluso a las personas. Este producto no es un juguete. El fabricante o vendedor no asume ninguna responsabilidad por cualquier daño resultante de un uso incorrecto o que no cumpla con el uso previsto indicado.

Advertencias de seguridad

Lea atentamente y obedezca todas las advertencias e instrucciones. El incumplimiento de los mismos puede provocar daños a la propiedad, lesiones personales graves o incluso la muerte. Estas advertencias, instrucciones y disposiciones de seguridad del producto abarcan muchos, pero no todos los riesgos y peligros posibles. Se recomienda tener precaución y evaluar correctamente todas las situaciones peligrosas. El uso inadecuado del producto también podría poner en peligro la vida.

¡Atención! Cualquier reparación solo debe ser realizada por personal calificado para evitar posibles peligros. Si es necesario, póngase en contacto con un técnico cualificado. En caso de autorreparaciones, instalación incorrecta o uso incorrecto, las reclamaciones de responsabilidad y garantía son nulas. Solo se pueden utilizar piezas de repuesto que correspondan a los datos originales del producto para las reparaciones.

¡ADVERTENCIA! Peligros para los niños y las personas con capacidades físicas, sensoriales o mentales reducidas o falta de experiencia y conocimiento: Los niños no deben jugar con este producto. La limpieza no debe ser realizada por niños o personas con capacidades físicas, sensoriales o mentales reducidas.

NOTA: ¡Riesgo de daños! El producto puede dañarse por un uso inadecuado.

Control de contenido

¡ADVERTENCIA! ¡Riesgo de dañar el producto! Si el envase se abre sin el cuidado adecuado con un cuchillo afilado u otras herramientas afiladas, el contenido puede dañarse. Por lo tanto, al abrir el embalaje, preste la máxima atención a:

- Saca el producto del embalaje
- Compruebe el contenido del paquete
- Compruebe que el producto y los componentes individuales estén intactos y sin daños. Si no es así, no utilice el producto y póngase en contacto con el vendedor inmediatamente.

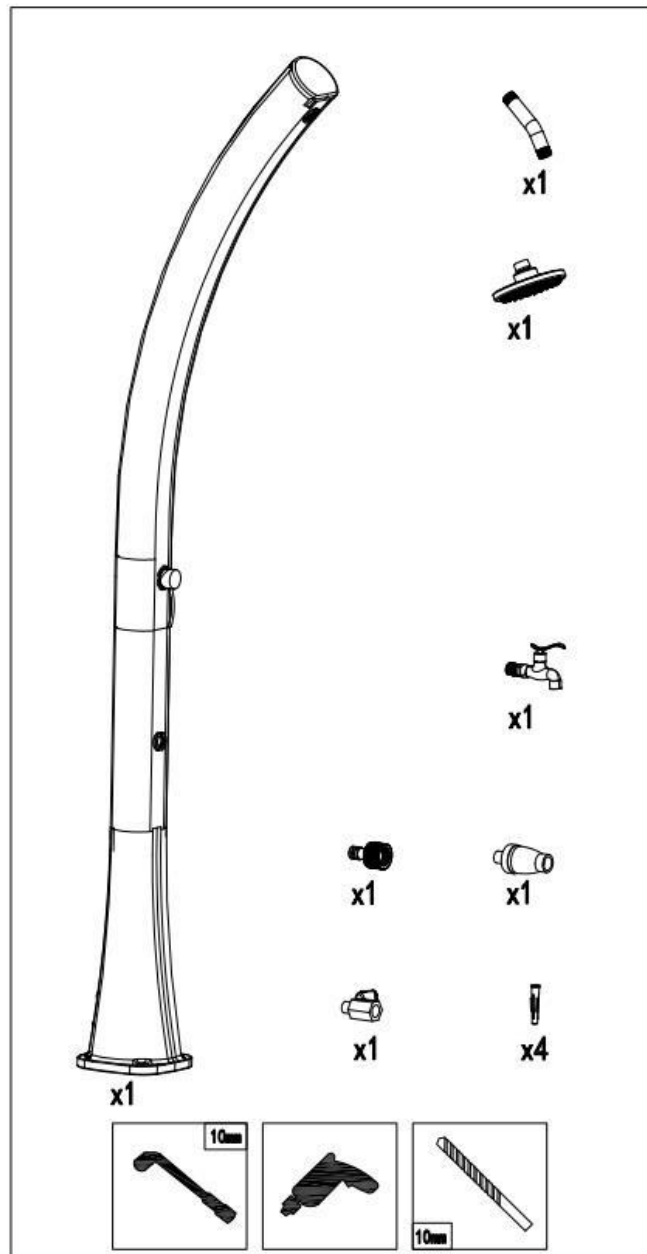

Determinar la ubicación de la instalación

Para garantizar la mejor estabilidad posible y su seguridad, la ducha solar debe instalarse sobre una superficie estable. Coloque la ducha en un lugar soleado, asegurándose de que la parte posterior de la ducha esté expuesta al sol y posiblemente orientada hacia el sur. No coloque la ducha contra una pared o cualquier otra cosa que bloquee los rayos del sol. La instalación debe ser realizada por personal cualificado.

Instalación

Para la instalación y el montaje, siga los diagramas a continuación:

Le recomendamos que no taladre los agujeros directamente a través de los agujeros de la base de la ducha

- 1) La profundidad de perforación en hormigón o roca debe ser de al menos 45 mm. De esta manera, los tornillos tienen una buena fuerza de tracción y la estanqueidad necesaria.
- 2) Inserte los tacos de pared en sus respectivos orificios.
- 3) Coloque la parte inferior de la ducha (base de montaje) sobre los orificios y asegúrela con tornillos utilizando las herramientas adecuadas y teniendo cuidado de no dañar la superficie.
- 4) Los daños causados por un montaje incorrecto no están cubiertos por la garantía.

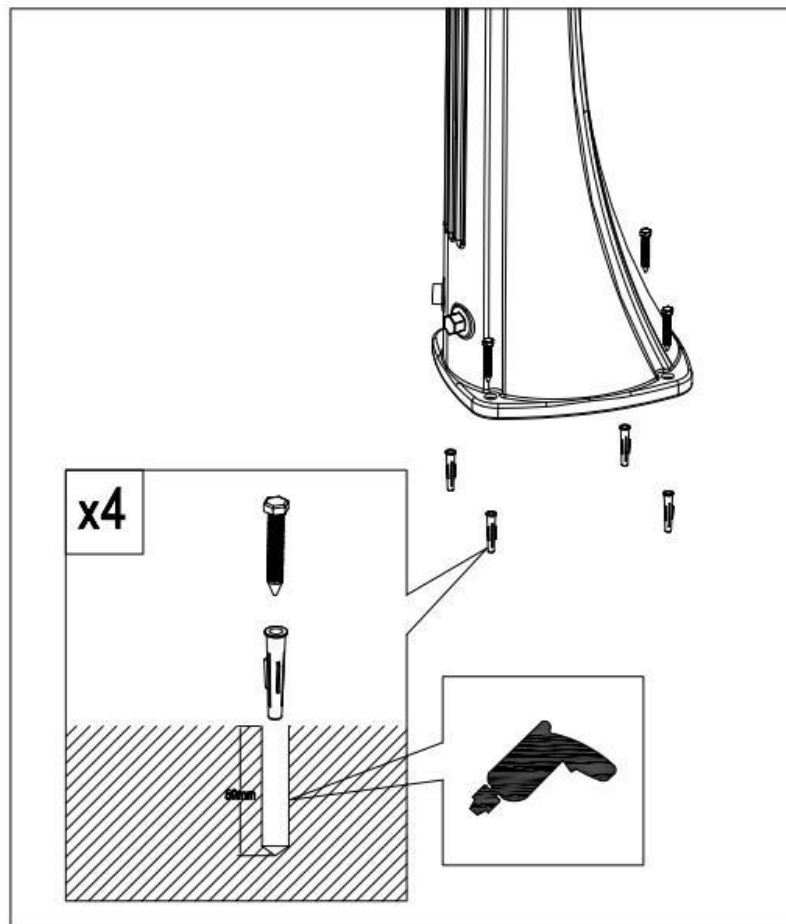

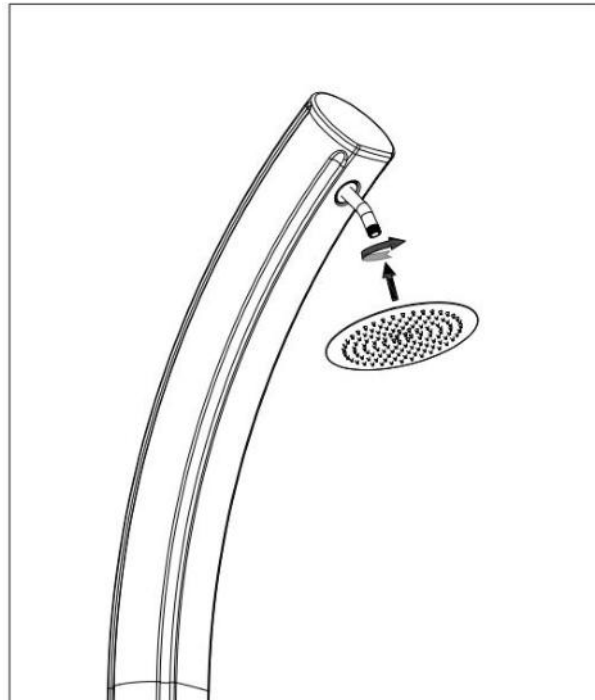
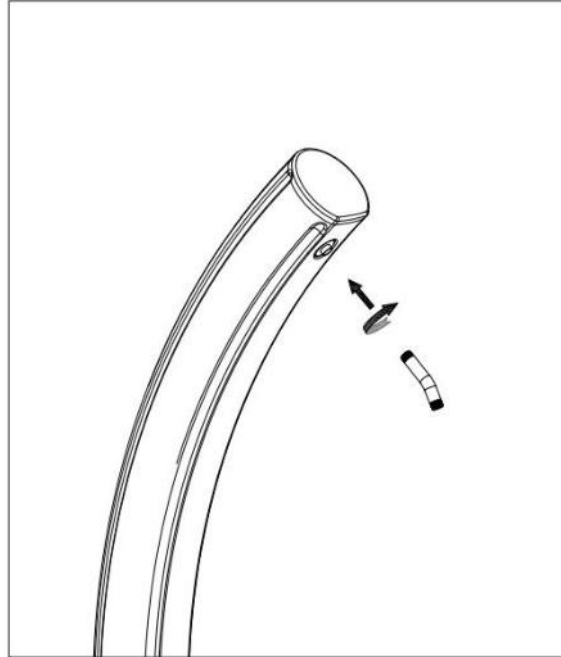

Antes de instalar el cabezal de ducha, asegúrese de que las arandelas de goma estén colocadas correctamente.

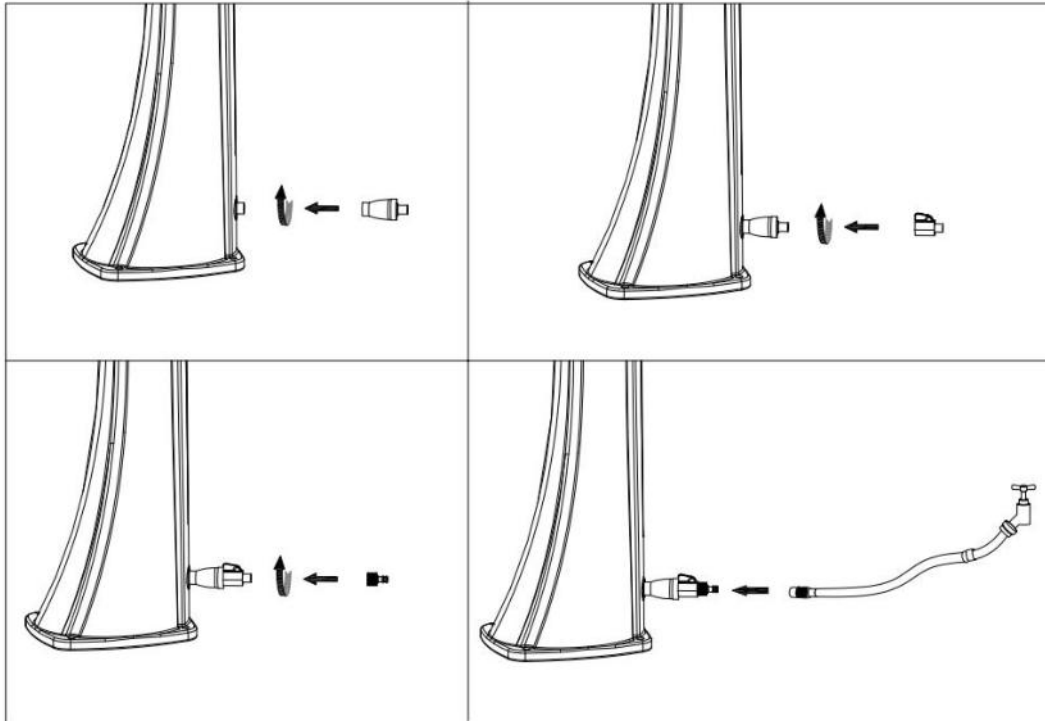

Primera puesta en marcha

Antes de conectar la manguera de agua a la ducha, purgue las tuberías dejando correr el agua durante al menos 5 minutos para eliminar cualquier residuo que pueda haber en las tuberías. Asegúrese de que solo salga agua limpia sin residuos.

Conecte la manguera de agua al filtro de incrustaciones suministrado Fig. 1, al grifo de entrada Fig. 2 y luego a la ducha Fig. 3 y Fig. 4. Compruebe que el grifo de entrada esté abierto. Coloque la palanca del mezclador de ducha en la dirección "caliente" y deje que el agua corra hacia la ducha: esto evitará que se formen burbujas de aire en el tanque.

El llenado del depósito tarda aprox. 4-6 minutos. Cuando el agua salga del cabezal de la ducha de manera uniforme y uniforme, cierre el mezclador colocando la palanca en el medio: el tanque está completamente lleno.

La presión máxima de funcionamiento de la ducha es de 3 bar. Asegúrese de que la manguera esté bien asegurada.

Comisionamiento

Conecte la manguera de jardín a la entrada de agua de la ducha. La presión máxima de funcionamiento de la ducha es de 3 bar. Asegúrese de que la manguera esté bien asegurada.

Utilización

Precaución: La radiación solar hace que el agua del tanque solar se caliente mucho. Por lo tanto, es aconsejable colocar siempre la batidora frío/caliente en la posición media (entre caliente y fría) antes de abrir el grifo y dejar correr el agua.

A continuación, ajuste la temperatura deseada orientando la palanca de la batidora hacia la derecha (agua caliente) o hacia la izquierda (agua fría).

- 1) Gire el grifo a la posición "CALIENTE" para disfrutar de una ducha caliente con agua calentada por energía solar. Atención: ¡El suministro de agua debe estar abierto para que la ducha funcione!
- 2) Cuando haya terminado de usarlo, cierre el suministro de agua a la ducha.

Si no usa la ducha durante 24 horas o más, deje correr el agua durante al menos 2 minutos para permitir un reemplazo completo del agua contenida en el tanque solar. En ambientes cálidos, el agua estancada podría hacer que las bacterias patógenas se multipliquen.

¡El agua contenida en el tanque ya no debe considerarse agua potable!

Si no tiene previsto utilizar la ducha durante varios días, le recomendamos que cierre el grifo de entrada y vacíe la ducha orientando la palanca del mezclador a la posición HOT y abriendo el tapón adecuado en la parte inferior. Antes de cubrir la ducha con la bolsa protectora adecuada, asegúrese de que la superficie de la ducha esté perfectamente seca.

Advertencias importantes

¡La fuga de agua del cabezal de la ducha después de cerrar el grifo de la ducha no es un defecto, sino un requisito técnico!

Una ducha solar no es un sistema cerrado. Si hay demanda de agua caliente, el agua fría ingresa al tanque desde la parte inferior a través de la válvula expulsando el agua caliente ya presente en la parte superior del tanque.

Todo el cuerpo de la ducha está lleno de agua y sirve como calentador solar.

La presión que se forma como resultado del calentamiento puede escapar del cabezal de la ducha.

Desmantelamiento al final de la temporada

Durante el período invernal, la ducha debe VACIARSE COMPLETAMENTE del agua que contiene. Además, durante el invierno, la ducha debe desmontarse y almacenarse en un lugar seco.

El incumplimiento de esta advertencia puede provocar daños por heladas en el producto.

Los daños causados por las heladas no están cubiertos por la garantía.

- 1) Cierra la ducha y retira la manguera del jardín.
- 2) Para vaciar la ducha, vuelva a colocar la batidora en la posición "TIBIA" (aprox. 2 minutos) y abra el tapón de drenaje.
- 3) Retire los tornillos de fijación de la base y vacíe el agua restante del fondo de la ducha inclinando la ducha (¡absolutamente necesario!)

Limpieza

Para la limpieza, utilice agentes de limpieza comunes disponibles en el mercado. No utilice limpiadores que contengan disolventes, limpiadores abrasivos o esponjas duras, cepillos, etc.

Garantía

Se aplican las disposiciones vigentes en la Comunidad Europea.

Las duchas tienen una garantía de 2 años a partir de la fecha de compra por defectos de materiales y mano de obra.

- Quedan excluidos de la garantía los componentes sujetos a desgaste, como grifería, rociadores, rociadores, etc.
- Los daños debidos a una instalación incorrecta, un uso inadecuado y un mantenimiento incorrecto (por ejemplo, el uso de productos de limpieza inadecuados) no están cubiertos por la garantía.
- Los daños resultantes del uso de piezas de repuesto no originales no están cubiertos por la garantía.
- Cualquier daño resultante de intervenciones no realizadas por técnicos especializados no está cubierto por la garantía.
- Los daños debidos a heladas, cal u otras impurezas en el interior de la ducha no están cubiertos por la garantía.

En caso de un problema de garantía, el producto debe ser devuelto al vendedor.

- El producto debe estar cuidadosamente embalado y completo con todas sus partes y accesorios;
- Se debe describir detalladamente el motivo de la devolución y se debe proporcionar el comprobante de compra (factura o recibo);
- Los gastos de envío de la devolución corren a cargo del comprador;
- El producto devuelto será revisado en las instalaciones del vendedor y reparado o reemplazado a discreción exclusiva del vendedor.

Producción: Starmatrix Group Inc.

Dirección: 253 Mengxi Road

Zhenjiang, Jiangsu, CHINA

Hecho en China Importado en Italia por M.P.C. srl Via Tortona 21 Milano 20144 Italia Tel +39 02 21117815 e-mail info@mpcshop.it sitio web <https://www.vetrinadellartigiano.it/>